

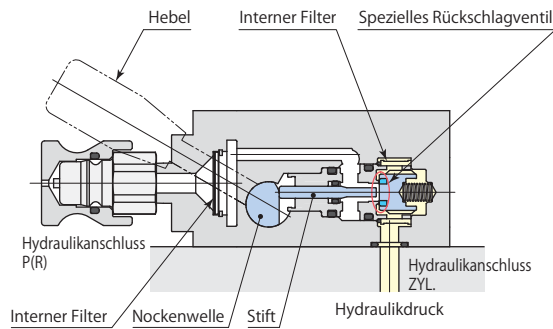

Kupplungsventil Typ VHD



Dieses Ventil ist leckfrei, es kann an einen einfach wirkenden Spanner gekoppelt werden. Nach dem Trennen des Hydraulikdruckanschlusses kann der Spannkreisdruck über lange Zeiträume gehalten werden.

Technische Daten

Befestigung/Anschluss	Hebelbetätigung	Montage des Hebels	Option
GB : O-Ring, GB Anschluss	(Nichts) : Typ für Beibehalten der Spannposition	(Nichts) : Standard Ausführung	(Nichts) : NBR
GS : O-Ring, GS Anschluss	D : Typ für Halten	K : Gegenüberliegende Seite	V : Fluor-Gummi *
T : Rohrleitungsanschluss			

*: Bei Anwendungen mit Schneidflüssigkeit auf Chlor-Basis werden zur Abdichtung entsprechender Bereiche Fluor-Gummi-Dichtungen eingesetzt (nicht wärmebeständige Ausführung).
 ■ : Nach Kundenvorgabe gefertigt

Typ	VHD-HGB	VHD-HGS	VHD-HT
Arbeitsdruckbereich		70~300	
Prüfdruck		375	
Berstdruck		0.17	
Öffnungsbereich		21.0	
Betriebstemperatur		0~70	
Benutzte Flüssigkeit	Universal-Mineral-Hydrauliköl (entsprechend ISO-VG32)		
Gewicht		1.4	

Hebelbetätigung

VHD-H□-□□ Typ für Beibehalten der Spannposition

Von der Spannposition

1. Den Hebel zum Entriegeln drücken.
2. Durch Entspannen bewegt sich der Hebel.
3. Den Hebel loslassen, hiernach kehrt er zur Spannposition zurück.

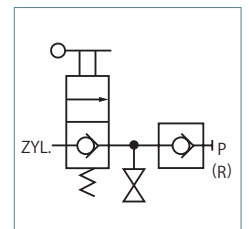
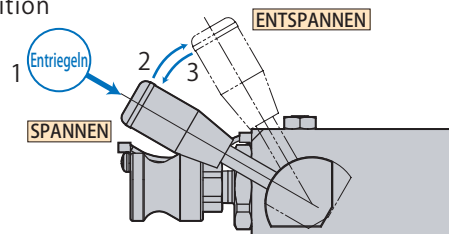

VHD-H□-D□□ Typ für Halten

Von der Spannposition

1. Den Hebel zum Entriegeln drücken.
2. Durch Entspannen und Verriegeln bewegt sich der Hebel.
3. Bei Verwendung des Spanners, den Hebel zum Entriegeln drücken.
4. Den Hebel wieder spannen und verriegeln.

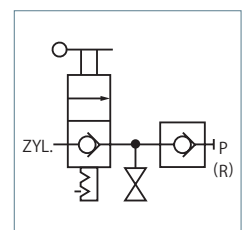
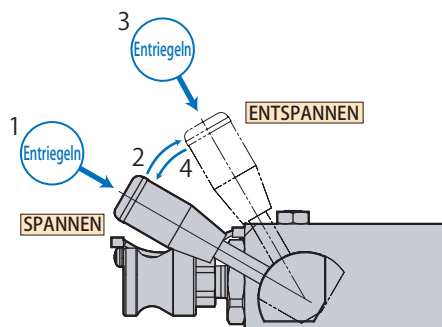

Abmessungen

VHD-HGB-□□□ O-Ring, GB Anschluss *Mit internem Filter (Hydraulikanschlüsse P & ZYL.)

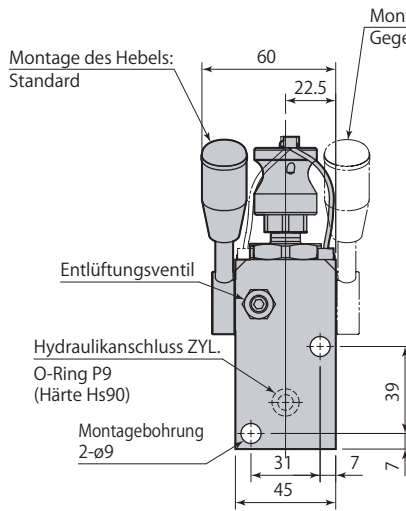
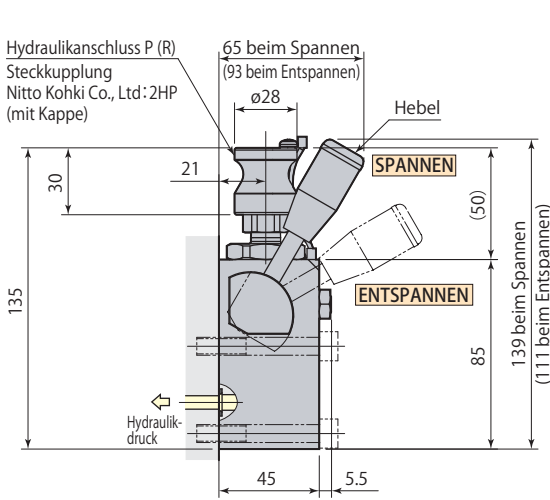

Detailzeichnung - Montage

Für O-Ring-Anschluss darf die Oberflächen-Rauigkeit der Montagefläche nicht höher sein als Rz6.3 (ISO4287:1997).

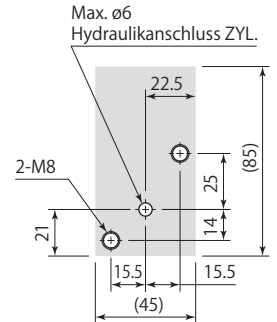

VHD-HGS-□□□ O-Ring, GS Anschluss *Mit internem Filter (Hydraulikanschlüsse P & ZYL.) Hebel auf gegenüberliegender Seite nicht erhältlich.

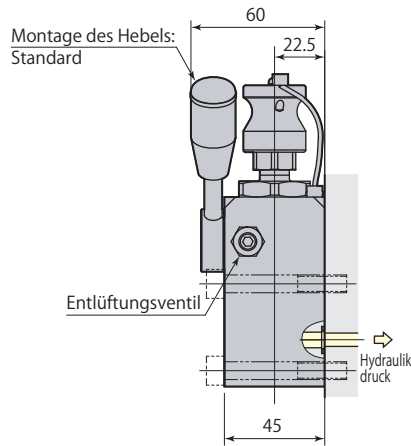
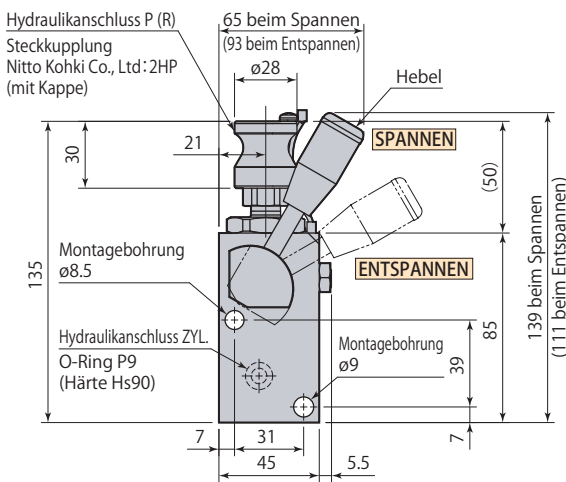

Detailzeichnung - Montage

Für O-Ring-Anschluss darf die Oberflächen-Rauigkeit der Montagefläche nicht höher sein als Rz6.3 (ISO4287:1997).

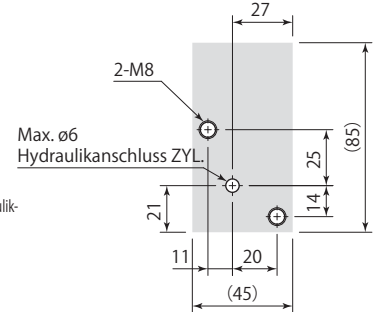

VHD-HT-□□□ Rohrleitungsanschluss *Mit internem Filter (Hydraulikanschlüsse P & ZYL.)

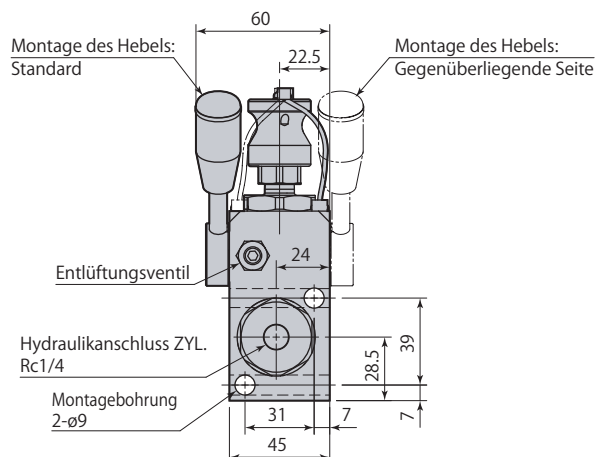
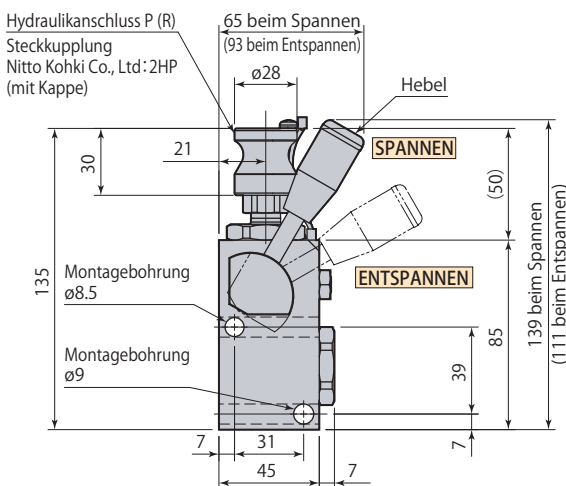

Kupplungsbuchsen (Nitto Kohki Co., Ltd : 2HP) und Befestigungsschrauben werden nicht mitgeliefert.